

# FRENI PNEUMATICI

**SMART  
&  
CAB**



**PNEUMATIC BRAKES**





SMART 30



SMART 42



SMART 53



SMART 64



CAB 30



CAB 65  
CAB 65-1



  
  
  
 ISO 9001-2000 • Cert. n°0238

브레이킹 유닛

브레이크 종류

## *Braking units*

**Classificazione**  
*Brakes Range*

## 목 차

## INDEX

	올바른 제품 사용법	<i>CORRECT USE OF THE PRODUCT</i>	<b>2</b>
	고 르 기	<i>SELECTION</i>	<b>3</b>
<b>DISCHI</b> <i>DISCS</i>	치 수	<i>Dimensions</i>	<b>4</b>
	열 용 량	<i>Thermal capacity</i>	<b>5</b>
<b>SMART</b>	<b>SMART30</b>	<i>SMART30</i>	<b>6</b>
	<b>SMART42</b>	<i>SMART42</i>	<b>7</b>
	<b>SMART53</b>	<i>SMART53</i>	<b>8</b>
	<b>SMART64</b>	<i>SMART64</i>	<b>9</b>
<b>CAB</b>	<b>CAB30</b>	<i>CAB30</i>	<b>10</b>
	<b>CAB65 - CAB65-1</b>	<i>CAB65 - CAB65-1</i>	<b>11</b>
	전 세계 지사	<i>WORLD WIDE COVERAGE</i>	<b>13</b>

카탈로그에 보여진 기계적인 특징, 크기, 무게와  
그림들은 사전 고지 없이 바뀌지 않습니다.

*Technical characteristics, sizes, weights  
and illustrations shown in this catalogue are  
subject to change without prior notice.*



# 올바른 제품 사용법

EEC 규칙NO. 85/374 에 따라 우리는 우리의 제품 보장을 위해 모든 안전사항을 준수한 올바른 사용을 정의합니다.

## 제품 디자인 특징

고레모 OCMEA의 브레이크는 스마트와 캡은 카탈로그에 자세히 나온 것처럼 어플리케이션, 조건들, 기계적인 사양들의 작동을 위해 설계되었습니다. 우리들은 카탈로그에 보여진 최대치의 데이터 이상을 초과하지 않는 것을 권한다.

## 어플리케이션 고르기

알맞은 서비스 요소를 고려하는데 있어서 어플리케이션 고르기는 기본적으로 중요하다. 의무사항들을 유지하는 경우에 이 요소는 적어도 2 이하가 돼서는 안 된다. 우리 기술팀에는 올바른 어플리케이션과 사용을 위해서 정보, 제안, 협력을 할 것이다.

## 사용

설치 및 유지관리 지침 등의 사고를 미연에 방지 파손 할 수 있도록 준수해야 합니다. 잘못된 장착 및 기기유지, 보수 또한 제품의 수명 감소와 비용 절감이 발생할 수 있습니다. 경고: 라이닝이 디스

크에 안착이 될 때까지 새로운 유닛에 대한 초기 토크가 카탈로그 값보다 30%~50% 이하가 될 수 있습니다.

## 장착 및 유지보수 주의사항

기술자들은 올바른 보호장비인 장갑과 안전안경 같은 것을 착용해야 합니다.

## 회전부품

움직이는 부분은 유럽 ECC 지침의 no.98/37 에 의해 보호되거나 또는 사용하는 나라에서 효과가 동등한 기준으로 보호가 되어야 합니다.

## 스프링이 장착된 페일세이프 브레이크

그들은 기계 사전-텐션 스프링을 가지고 있기 때문에 페일세이프브레이크는 특별한주의로 다루어야 합니다.

## 마찰부품

모든 고레모 OCMEA 브레이크 스마트와 캡은 보전 및 안전 규정에 따라 비석면 마찰 재료와 함께 제공됩니다. 비록 라이닝 석면이 없을지라도 당신은 브레이크 라이닝에서 생산되는 먼지 안에서 숨을 쉬면 안되고 먹거나 마시기 전에 철저히 손을 씻어야 합니다.

## 오일, 그리스, 윤활유 구성요소

아주 소량 사용하고 있지만 우리는 알레르기가 있는 사람은 우리의 유닛을 장착할 때 보호 크림을 사용하는 것과 식전과 음료 전에 손을 깨끗이 씻는 것을 권한다.

## 저장

저장 또는 스마트와 캡 브레이크를 취급 할 때 제품의 무게는 정확하고 안전한 저장과 리프팅 을 보장하기 위해 준수 해야합니다. 우리는 사고의 위험을 방지하기 위하여 당신이 올바른 보호복 등 안전 신발, 헬멧, 장갑을 사용하는 것이 좋습니다.

## 폐기

우리 브레이크 스마트와 캡에 사용 된 모든 마모된 라이닝 및 기타 자료는 비독성 분류된다. 따라서 그들은 산업 규칙과 그들이 사용하는 국가의 법에 따라 처리 해야 합니다.

## 유지보관

고레모 OCMEA 브레이크 스마트와 캡은 고무 공기 튜브와 밀봉이 포함되어 있습니다. 그리고 화재의 경우에 그들은 독성 가스를 생성 할 수 있습니다. 소화 경우에 따라서 화재 여단 또는 내부 화재 인원들은 올바른 마스크를 사용해야 합니다.

## CORRECT USE OF THE PRODUCT

**According to EEC rules no. 85/374 we outline the correct product usage observing all safety aspects to comply with our product guarantees.**

### Characteristics of the design

The COREMO OCMEA brakes **SMART and CAB** are designed to operate according to the application, conditions and technical specifications as set out in this catalogue. We recommend that the maximum data shown are not exceeded.

### Application selection

It is essential when selecting to take in consideration an appropriate service factor. In case of holding duties this should be not less than 2. Our Technical Department at COREMO OCMEA is available for information, suggestions and cooperation for the correct application and use.

### Use

The Mounting and Maintenance Instructions must be observed so as to prevent accidents, breakage etc. Incorrect mounting and maintenance of the unit could also result in reduced life of the product resulting in expensive down time. Warning: The initial

torque on new units can be 30% to 50% less than the catalogue value until the friction facing and friction disc are lapped or worn in.

### Precautions for the mounting and maintenance

The engineers responsible are advised to wear the correct protective clothing such as gloves, safety glasses etc.

### Rotating parts

The moving parts have to be protected according to the European EEC directives 98/37/CEE, or the equivalent norms effective in the Countries where they are used.

### Spring applied failsafe brakes

Failsafe brakes must be treated with special attention because they have mechanical pre-tensioned springs.

### Friction parts

All the COREMO OCMEA brakes **SMART and CAB** are supplied with non asbestos friction material which is in accordance to the Health and Safety regulations. Even though the linings are asbestos free you should not breathe in the dust produced from the brake linings and if in contact ensure that the hands are clean before eating or drinking.

### Oils, greases and lubricating components

Although used in very small quantities we advise those persons who have allergies to use protective creams when maintaining our units and ensuring that the hands are washed before eating or drinking.

### Storage

When storing or handling brakes **SMART and CAB** the weight of the product must be observed to ensure correct and safe storage and lifting. We advise that you use the correct protective clothing, safety shoes, helmets, gloves etc., so as to prevent the risk of accident.

### Disposing

All worn linings and other materials used in our brakes **SMART and CAB** are classified as **NON Toxic-Harmful** products, therefore they must be disposed according to the industrial rules and laws of the Country where they are used.

### Stocking

The COREMO OCMEA brakes **SMART and CAB** contain rubber air tubes and seals and in case of a fire they can generate Toxic gases, therefore the Fire Brigade or Internal Fire Personnel must use the correct masks when extinguishing.

# 고르기

## 장력

위치

<b>C</b>	동적 토크	Nm
<b>T</b>	웹 장력	N
<b>D</b>	최대 롤 지름	m
<b>d</b>	최소 롤 지름	m
<b>V</b>	웹 속도	m/min
<b>Qc</b>	열(연속)	kW
<b>n</b>	회전속도	min <sup>-1</sup>
<b>nq</b>	효과적인 냉각 속도	min <sup>-1</sup>

## 고관성기동

비상제동

위치

<b>C</b>	동적 토크	Nm
<b>J</b>	총 관성 부하	kgm <sup>2</sup>
<b>n</b>	회전속도	min <sup>-1</sup>
<b>t</b>	시간	s
<b>Q</b>	열/ 각 제동	kJ

## 순환제동

위치

<b>C</b>	동적 토크	Nm
<b>J</b>	총 관성 부하	kgm <sup>2</sup>
<b>n</b>	회전속도	min <sup>-1</sup>
<b>t</b>	시간	s
<b>Q</b>	열/ 각 제동	kJ
<b>Qc</b>	열 연속	kW
<b>s</b>	제동/ 분	

열용량 관련 이 카탈로그 에 도시 된 모든 데이터가 T = 170 °C로 언급된다.

알맞은 브레이크를 선택하기 위해  
우리 기술 사무국과 상담을 하세요

# SELECTION

## TENSIONING

WHERE

<b>C</b>	Dynamic torque	Nm
<b>T</b>	Web tension	N
<b>D</b>	Max roll diameter	m
<b>d</b>	Min roll diameter	m
<b>V</b>	Web speed	m/min
<b>Qc</b>	Heat (continuous)	kW
<b>n</b>	Rotating speed	min <sup>-1</sup>
<b>nq</b>	Effective cooling speed	min <sup>-1</sup>

$$C = \frac{T \cdot D}{2}$$

$$Qc = \frac{T \cdot V}{60 \cdot 10^3}$$

$$n = \frac{V}{\pi \cdot D}$$

$$n_{max} = \frac{V}{\pi \cdot d}$$

$$nq = \frac{V}{\pi (D - d)} \cdot \ln \left( \frac{D}{d} \right)$$

## HIGH INERTIA STOP

EMERGENCY STOP

WHERE

<b>C</b>	Dynamic torque	Nm
<b>J</b>	Total inertia load	kgm <sup>2</sup>
<b>n</b>	Rotating speed	min <sup>-1</sup>
<b>t</b>	Time	s
<b>Q</b>	Heat/each stop	kJ

$$C = \frac{J \cdot n}{9,55 \cdot t}$$

$$Q = \frac{J \cdot n^2}{182,5 \cdot 10^3}$$

## CYCLIC STOP

WHERE

<b>C</b>	Dynamic torque	Nm
<b>J</b>	Total inertia load	kgm <sup>2</sup>
<b>n</b>	Rotating speed	min <sup>-1</sup>
<b>t</b>	Time	s
<b>Q</b>	Heat/each stop	kJ
<b>Qc</b>	Heat continuous	kW
<b>s</b>	Stops/minute	

$$C = \frac{J \cdot n}{9,55 \cdot t}$$

$$Q = \frac{J \cdot n^2}{182,5 \cdot 10^3}$$

$$Qc = \frac{Q \cdot s}{60}$$

All the data, shown on this catalogue, regarding thermal capacity are referred to ΔT = 170 °C

To select your proper brake consult our technical office

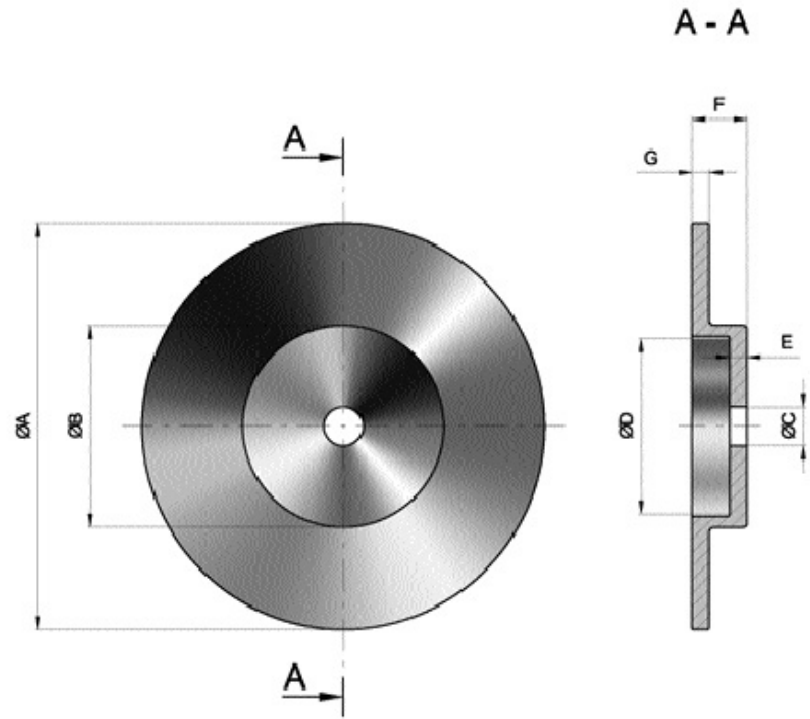

TECHNICAL DATA

TIPO SIZE	제품번호 Product Number	ØA	ØB	ØC*	ØD	E	F	G	열용량 Thermal capacity ΔT=170 °C kJ	최대속력 Max speed min <sup>-1</sup>	관성 Inertia kgm <sup>2</sup>	무게 Weight kg
DISCO DISC	A 1310	250	100	20	88	6	36	12,7	120	4500	0,07	4
	A 1311	300	150	30	130	13	41	12,7	130	3800	0,10	7,2
	A 1304	356	210	40	171	16	54	12,7	164	3200	0,23	12,5
	A 1305	406	260	44	234	16	54	12,7	195	2800	0,33	14,5
	A 1306	457	311	44	273	16	54	12,7	233	2500	0,53	21
	A 1307	514	368	44	336	16	54	12,7	265	2200	0,83	25
	A 1308	610	464	44	422	16	54	12,7	318	1850	1,63	36
	A 1309	711	565	80	528	19	54	12,7	378	1400	3,36	55

\* Foro grezzo - rough bore



# Discs

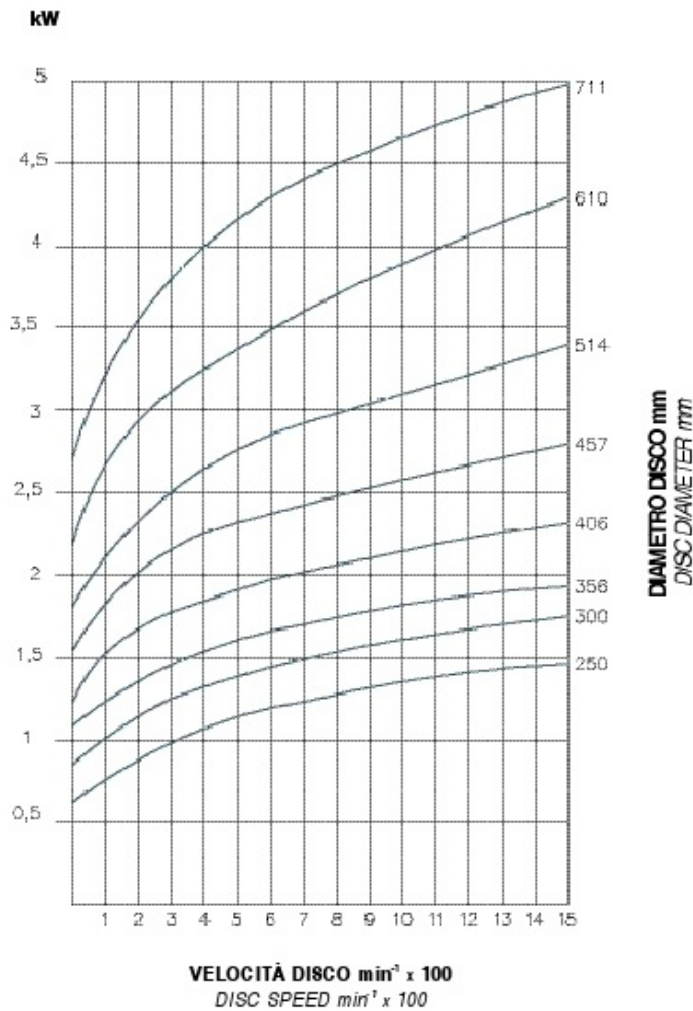

## 기술정보

GHISA SFEROIDALE

UNI-ISO 1083 - 500.7

## TECHNICAL DATA

SG IRON

UNI-ISO 1083 - 500.7

DISSIPAZIONE DI CALORE  
IN CONTINUO  
CON  $\Delta T = 170^\circ\text{C}$

CONTINUOUS  
THERMAL CAPACITY  
WITH  $\Delta T = 170^\circ\text{C}$

연속 열용량  
T=170도씨

FRENI

# SMART30

제동력 F : 170N. 6바  
 동적토크  
 $= F \cdot (m \text{에서 디스크반경} - 0,015) = Nm$   
 최대 마모 : 6mm  
 새로운 라이닝 두께 : 8mm

Braking force F: 170 N at 6 bar  
 Dynamic torque  
 $= F \cdot (\text{disc radius in } m - 0,015) = Nm$   
 Max wear: 6 mm  
 Thickness of new lining: 8 mm

주 의 : 새로운 유닛에 초기 토크는 마찰이  
 적면하고 마찰 디스크가 겹치거나 닳을 때까지  
 카탈로그 값보다 30 % ~ 50 % 이하가 될  
 수 있습니다. 고르기를 할 때 알맞는 서비스  
 요소를 고려하는 것이 필수적이다. 임무를  
 유지하는 경우에는, 2 이상이어야한다.

**Warning:**  
 The initial torque on new units can be 30% to 50% less than the catalogue value until the friction facing and friction disc are lapped or worn in. It is essential when selecting to take in consideration an appropriate service factor. In case of holding duties this should be not less than 2.

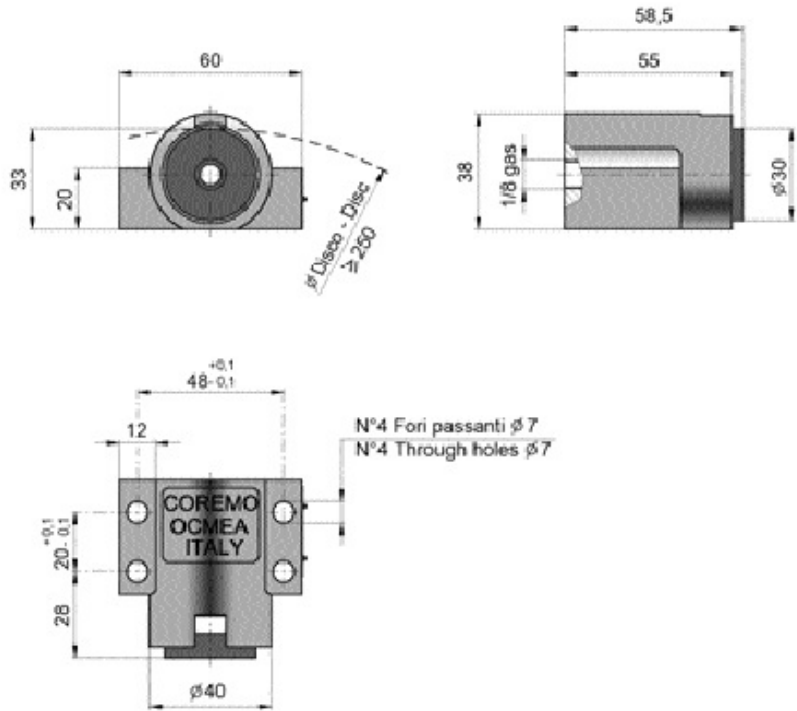
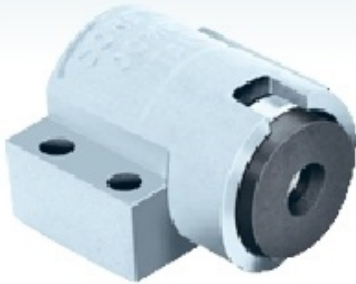

## TECHNICAL DATA

TIPO SIZE	제품번호 Product number	Ø disc mm	토크 Torque Nm		Thermal capacity (*)		공기부름 Air volume dm <sup>3</sup>	무게 Weight kg	
			6 bar	0,2 bar	Massima Max kW	Continua Continuous kW			Axial load at 6 bar N
SMART 30	A2961	250	18,5	0,6	3,7	0,37	424	0,01	0,25
		300	23	0,8	3,7	0,37	424	0,01	0,25
		358	27,5	0,9	3,7	0,37	424	0,01	0,25
		408	32	1	3,7	0,37	424	0,01	0,25
		457	38	1,2	3,7	0,37	424	0,01	0,25
		514	41	1,3	3,7	0,37	424	0,01	0,25
		610	49	1,6	3,7	0,37	424	0,01	0,25
711	58	1,9	3,7	0,37	424	0,01	0,25		

\* 어떤 경우 발산하는 열은 효과적인 쿨링 속도 NQ에 달린 디스크의 열 용량을 초과해서는 안된다. 우리 기술사무국과 상의하세요.  
 \* The heat to dissipate must not in any case exceed the disc thermal capacity which is depending on the effective cooling speed nq. Please consult our Technical Office.



# SMART42

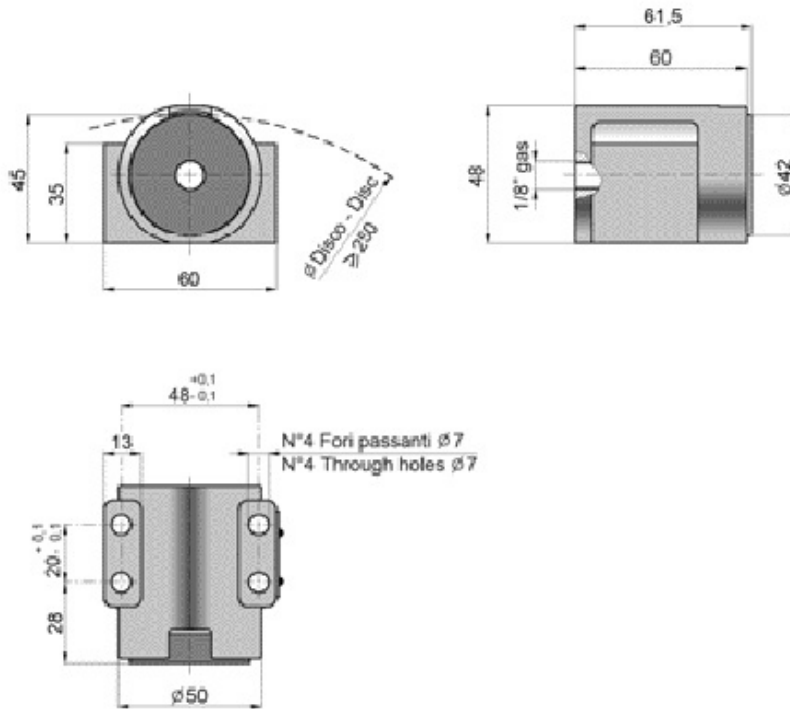

제동력 F : 231 N, 6바  
 동적토크  
 $= F \cdot (m에서 디스크반경 - 0.021) = Nm$   
 최대 마모 : 4.5mm  
 새로운 라이닝 두께 : 10mm

Braking force F: 231 N at 6 bar  
 Dynamic torque  
 $= F \cdot (disc\ radius\ in\ m - 0.021) = Nm$   
 Max wear: 4,5 mm  
 Thickness of new lining: 10 mm

주의 : 새로운 유닛에 초기 토크는 마찰이 적면하고 마찰 디스크가 겹치거나 닳을 때까지 카탈로그 값보다 30% ~ 50% 이하가 될 수 있습니다. 고르기를 할 때 알맞은 서비스 요소를 고려하는 것이 필수적이다. 임무를 유지하는 경우에는, 2 이상이어야한다.

**Warning:**  
 The initial torque on new units can be 30% to 50% less than the catalogue value until the friction facing and friction disc are lapped or worn in. It is essential when selecting to take in consideration an appropriate service factor. In case of holding duties this should be not less than 2.



## TECHNICAL DATA

TIPO SIZE	제품번호 Product number	Ø disc mm	토크 Torque Nm		Thermal capacity (*)		공기부용 Air volume dm³	무게 Weight kg
			6 bar	0,2 bar	Massima Max kW	Continua Continuous kW		
SMART 42	A3029	250	24	0,8	7,8	0,78	577	0,35
		300	30	1	7,8	0,78	577	0,35
		356	36	1,2	7,8	0,78	577	0,35
		406	42	1,4	7,8	0,78	577	0,35
		457	48	1,6	7,8	0,78	577	0,35
		514	54	1,8	7,8	0,78	577	0,35
		610	66	2,2	7,8	0,78	577	0,35
711	77	2,6	7,8	0,78	577	0,35		

\* 어떤 경우 발생하는 열은 효과적인 쿨링 속도 NQ에 달린 디스크의 열 용량을 초과해서는 안된다. 우리 기술사무국과 상의하시기를 바랍니다.  
 \* The heat to dissipate must not in any case exceed the disc thermal capacity which is depending on the effective cooling speed nq. Please consult our Technical Office.

# FRENI

# SMART53

제동력 F : 453N. 6바  
 동적토크  
 $= F \cdot (m에서 디스크반경 - 0.0265) = Nm$   
 최대 마모 : 7mm  
 새로운 라이닝 두께 : 7.5mm

*Braking force F: 453 N at 6 bar*  
*Dynamic torque*  
 $= F \cdot (disc\ radius\ in\ m - 0,0265) = Nm$   
*Max wear: 7 mm*  
*Thickness of new lining: 7,5 mm*

주의 : 새로운 유닛에 초기 토크는 마찰이 적면하고 마찰 디스크가 겹치거나 닳을 때까지 카탈로그 값보다 30% ~ 50% 이하가 될 수 있습니다. 고르기를 할 때 알맞는 서비스 요소를 고려하는 것이 필수적입니다. 임무를 유지하는 경우에는, 2 이상이어야 한다.

**Warning:**  
 The initial torque on new units can be 30% to 50% less than the catalogue value until the friction facing and friction disc are lapped or worn in. It is essential when selecting to take in consideration an appropriate service factor. In case of holding duties this should be not less than 2.

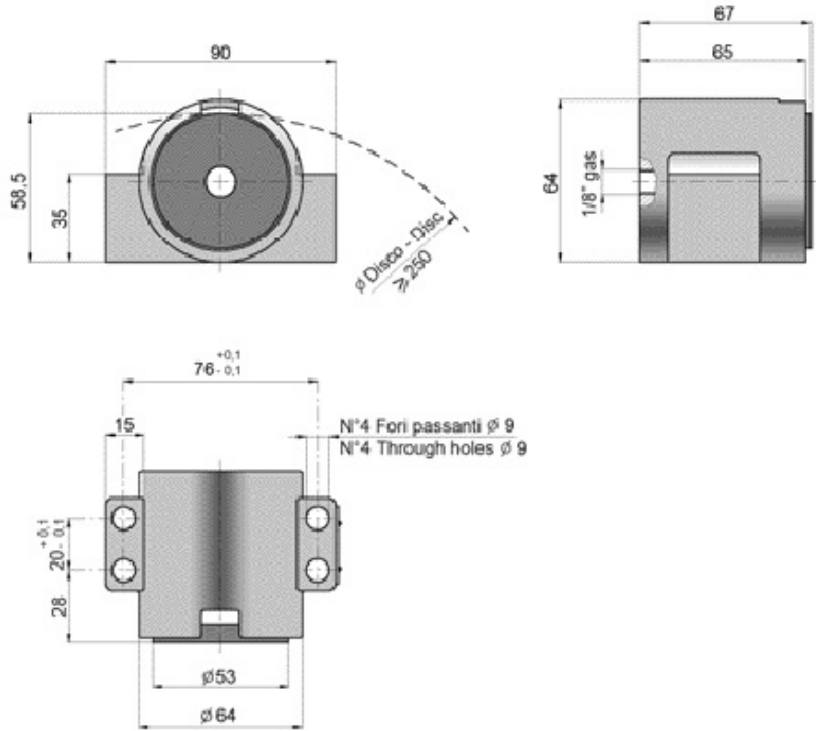
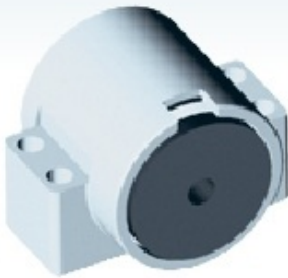

## TECHNICAL DATA

TIPO SIZE	제품번호 Product number	Ø disc mm	토크 Torque Nm		Thermal capacity (*)		공기부용 Air volume dm³	무게 Weight kg	
			6 bar	0,2 bar	Massima Max kW	Continua Continuous kW			Axial load at 6 bar N
SMART 53	A3032	250	44	1,5	12,5	1,25	1132	0,03	0,6
		300	56	1,9	12,5	1,25	1132	0,03	0,6
		358	69	2,3	12,5	1,25	1132	0,03	0,6
		408	80	2,7	12,5	1,25	1132	0,03	0,6
		457	91	3	12,5	1,25	1132	0,03	0,6
		514	104	3,5	12,5	1,25	1132	0,03	0,6
		610	126	4,2	12,5	1,25	1132	0,03	0,6
711	149	5	12,5	1,25	1132	0,03	0,6		

\* 어떤 경우 발산하는 열은 효과적인 쿨링 속도 NQ에 달린 디스크의 열 용량을 초과해서는 안된다. 우리 기술사무국과 상의하시기를 바랍니다.  
 \* The heat to dissipate must not in any case exceed the disc thermal capacity which is depending on the effective cooling speed nq. Please consult our Technical Office.

## BRAKES

# SMART64

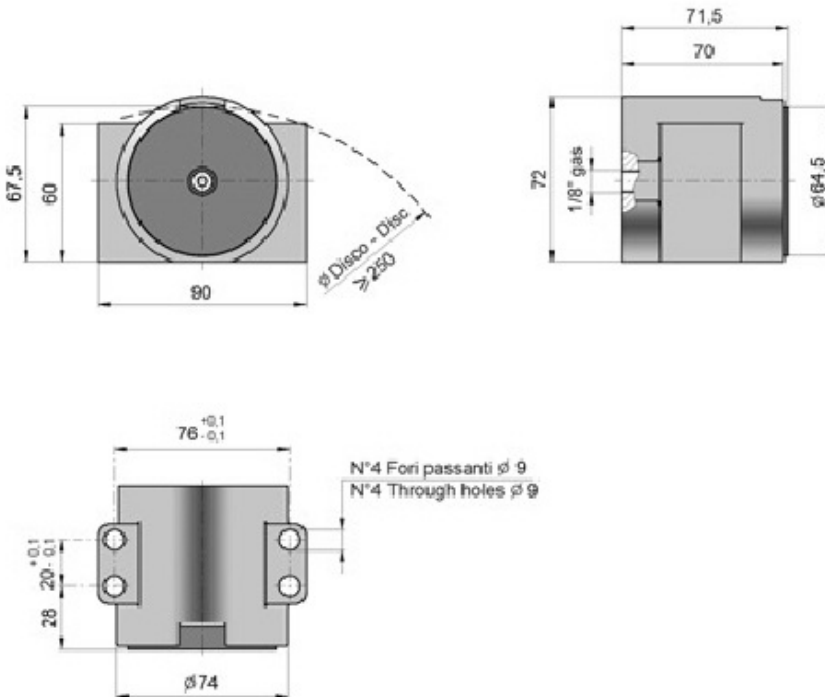

제동력 F : 748N. 6바  
 동적토크  
 $= F \cdot (m에서 디스크반경 - 0.0325) = Nm$   
 최대 마모 : 4,5mm  
 새로운 라이닝 두께 : 10mm

*Braking force F: 748 N at 6 bar*  
*Dynamic torque*  
 $= F \cdot (\text{disc radius in m} - 0,0325) = Nm$   
*Max wear: 4,5 mm*  
*Thickness of new lining: 10 mm*

주의 : 새로운 유닛에 초기 토크는 마찰이 적면하고 마찰 디스크가 겹치거나 닳을 때까지 카탈로그 값보다 30% ~ 50% 이하가 될 수 있습니다. 고르기를 할 때 알맞는 서비스 요소를 고려하는 것이 필수적이다. 임무를 유지하는 경우에는, 2 이상이어야한다.

**Warning:**  
 The initial torque on new units can be 30% to 50% less than the catalogue value until the friction facing and friction disc are lapped or worn in. It is essential when selecting to take in consideration an appropriate service factor. In case of holding duties this should be not less than 2.



## TECHNICAL DATA

TIPO SIZE	제품번호 Product number	Ø disc mm	토크 Torque Nm		Thermal capacity (*)		공기부용 Air volume dm³	무게 Weight kg
			6 bar	0.2 bar	Maxima Max kW	Continua Continuous kW		
SMART 64	A3000	250	69	2.3	19	1.9	1870	0.75
		300	88	2.9	19	1.9	1870	0.75
		356	109	3.6	19	1.9	1870	0.75
		406	127	4.2	19	1.9	1870	0.75
		457	147	4.9	19	1.9	1870	0.75
		514	168	5.6	19	1.9	1870	0.75
		610	204	6.8	19	1.9	1870	0.75
711	242	8	19	1.9	1870	0.75		

\* 어떤 경우 발산하는 열은 효과적인 쿨링 속도 NQ에 달린 디스크의 열 용량을 초과해서는 안된다. 우리 기술사무국과 상의하시기를 바랍니다.  
 \* The heat to dissipate must not in any case exceed the disc thermal capacity which is depending on the effective cooling speed nq. Please consult our Technical Office.



# FRENI

# CAB30

제동력 F : 170N. 6바  
 동적토크  
 $= F \cdot (m \text{에서 디스크반경} - 0.015) = Nm$   
 최대 마모 : 6mm  
 새로운 라이닝 두께 : 8mm

Braking force F: 170 N at 6 bar  
 Dynamic torque  
 $= F \cdot (\text{disc radius in m} - 0,015) = Nm$   
 Max wear: 6 mm  
 Thickness of new lining: 8 mm

주의 : 새로운 유닛에 초기 토크는 마찰이  
 직면하고 마찰 디스크가 겹치거나 닳을 때까지  
 카탈로그 값보다 30 % ~ 50 % 이하가 될  
 수 있습니다. 고르기를 할 때 알맞은 서비스  
 요소를 고려하는 것이 필수적이다. 임무를  
 유지하는 경우에는, 2 이상이어야 한다.

**Warning:**  
 The initial torque on new units can be 30% to 50% less than the catalogue value until the friction facing and friction disc are lapped or worn in. It is essential when selecting to take in consideration an appropriate service factor. In case of holding duties this should be not less than 2.

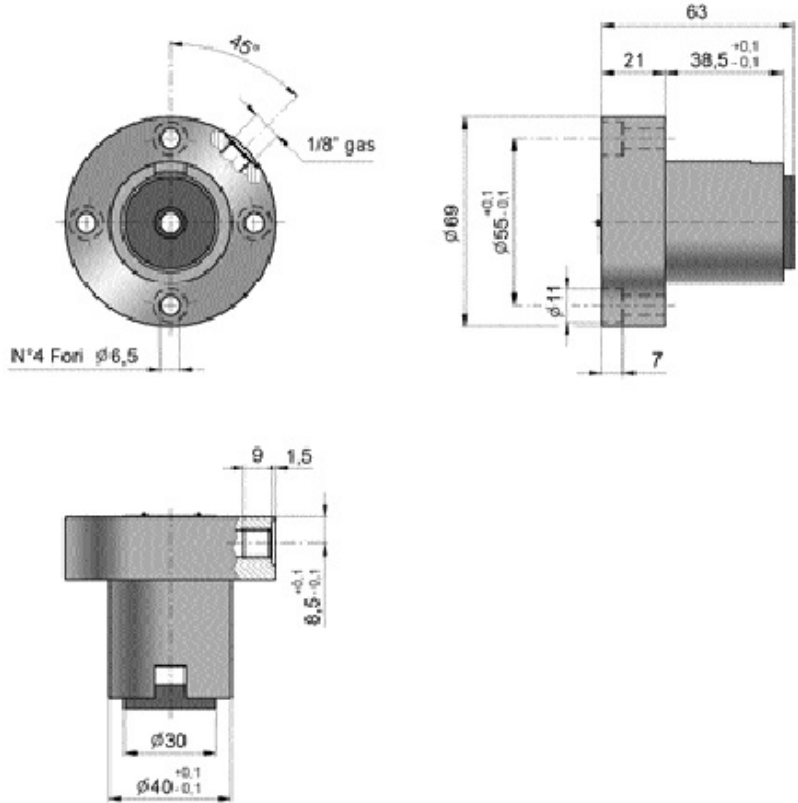

## TECHNICAL DATA

TIPO SIZE	제품번호 Product number	O disc mm	토크 Torque Nm		Thermal capacity (*)		공기부피 Air volume dm <sup>3</sup>	무게 Weight kg
			6 bar	0,2 bar	Massima Max kW	Continus Continuous kW		
CAB 30	A3054	250	18,5	0,8	3,7	0,37	424	0,31
		300	23	0,8	3,7	0,37	424	0,31
		358	27,5	0,9	3,7	0,37	424	0,31
		408	32	1	3,7	0,37	424	0,31
		457	38	1,2	3,7	0,37	424	0,31
		514	41	1,3	3,7	0,37	424	0,31
		610	49	1,8	3,7	0,37	424	0,31
711	58	1,9	3,7	0,37	424	0,31		

\* 어떤 경우 발산하는 열은 효과적인 쿨링 속도 NQ에 달린 디스크의 열 용량을 초과해서는 안된다. 우리 기술사무국과 상의하시기를 바랍니다.  
 \* The heat to dissipate must not in any case exceed the disc thermal capacity which is depending on the effective cooling speed nq. Please consult our Technical Office.

# BRAKES

# CAB65

## CAB 65

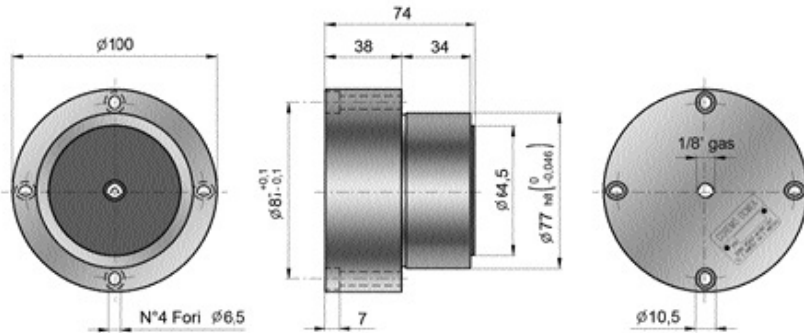

제동력 F : 748N, 6바  
 동적토크  
 $= F \cdot (m \text{에서 디스크반경} - 0.0325) = Nm$   
 최대 마모 : 15mm  
 새로운 라이닝 두께 : 20mm  
 Braking force F: 748 N at 6 bar  
 Dynamic torque  
 $= F \cdot (\text{disc radius in m} - 0.0325) = Nm$   
 Max wear: 15 mm  
 Thickness of new lining: 20 mm

## CAB 65-1

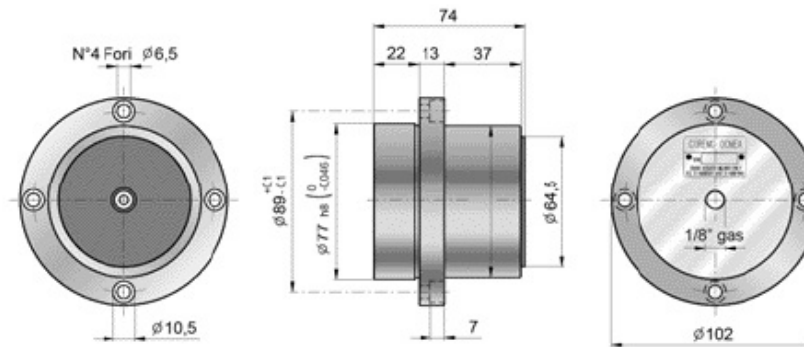

주의 : 새로운 유닛에 초기 토크는 마찰이  
 적면하고 마찰 디스크가 겹치거나 닳을 때까지  
 카탈로그 값보다 30% ~ 50% 이하가 될  
 수 있습니다. 고르기를 할 때 알맞는 서비스  
 요소를 고려하는 것이 필수적이다. 임무를  
 유지하는 경우에는, 2 이상이어야한다.

**Warning:**  
 The initial torque on new units can be 30% to 50%  
 less than the catalogue value until the friction  
 facing and friction disc are lapped or worn in.  
 It is essential when selecting to take in consideration  
 an appropriate service factor.  
 In case of holding duties this should be not less than 2.

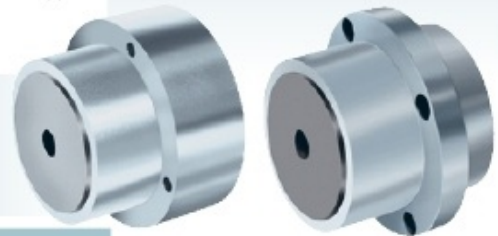

CAB 65

CAB 65-1

## TECHNICAL DATA

TIPO	제품번호		Ø disc	토크			Thermal capacity (*)		공기부용	무게	
	CAB	CAB		Torque Nm		Max	Continuous	Axial load		CAB	CAB
SIZE	65	65-1	mm	6 bar	0,2 bar	Max	Continuous	at 6 bar	dm <sup>3</sup>	65	65-1
<b>CAB 65 65-1</b>	A2978	A3058	250	69	2.3	19	1.9	1870	0.06	1.05	0.85
			300	88	2.9	19	1.9	1870	0.06	1.05	0.85
			356	109	3.6	19	1.9	1870	0.06	1.05	0.85
			406	127	4.2	19	1.9	1870	0.06	1.05	0.85
			457	147	4.9	19	1.9	1870	0.06	1.05	0.85
			514	168	5.8	19	1.9	1870	0.06	1.05	0.85
			610	204	6.8	19	1.9	1870	0.06	1.05	0.85
711	242	8	19	1.9	1870	0.06	1.05	0.85			

\* 어떤 경우 발산하는 열은 효과적인 쿨링 속도 nQ에 달린 디스크의 열 용량을 초과해서는 안된다. 우리 기술사무국과 상의하시기를 바랍니다.  
 \* The heat to dissipate must not in any case exceed the disc thermal capacity which is depending on the effective cooling speed nq. Please consult our Technical Office.

0  
0.5  
1  
2  
3  
4  
5  
6  
7  
8  
9  
10  
11  
12  
13  
14  
15  
16  
17  
18  
19  
20  
21  
22  
23  
24  
25  
26  
27

Lined writing area with horizontal lines.

Grid writing area with a grid pattern.





요청하면 세계 각국에 있는  
지사 리스트를 드릴 수 있습니다.

... FULL LIST OF OUR  
AGENTS/REPRESENTATIVES  
IS AVAILABLE ON REQUEST

# Network



*We are here*

아르헨티나	인도네시아	노르웨이	• ARGENTINA	• KOREA
호주	이스라엘	말레이시아	• AUSTRALIA	• MALAYSIA
오스트리아	이태리	스페인	• AUSTRIA	• MEXICO
벨기에	일본	스웨덴	• BELGIUM	• NEW ZEALAND
브라질	룩셈부르크	스위스	• BRAZIL	• NORWAY
캐나다	한국	타이완	• CANADA	• PHILIPPINES
중국	말레이시아	태국	• CHINA	• POLAND
체코	멕시코	네덜란드	• CZECH REP.	• PORTUGAL
덴마크	뉴질랜드	터키	• DENMARK	• RUSSIA
이집트	필리핀	영국	• EGYPT	• SINGAPORE
필란드	폴란드	미국	• FINLAND	• SLOVAKIA
프랑스	포르투갈		• FRANCE	• SOUTH AFRICA
독일	러시아		• GERMANY	• SPAIN
가나	싱가포르		• GHANA	• SWEDEN
그리스	슬로바키아		• GREECE	• SWITZERLAND
인도	남아메리카		• INDIA	• TAIWAN
			• INDONESIA	• THAILAND
			• ISRAEL	• THE NETHERLANDS
			• ITALY	• TURKEY
			• JAPAN	• UK
			• LUXEMBOURG	• USA

Welcome to  
COREMO



Richiedete i  
nostri cataloghi

For Catalogues, contact us



[www.coremo.ocmea.it](http://www.coremo.ocmea.it)

[coremo@ocmea.it](mailto:coremo@ocmea.it)



I.T. 050720

---

**DISTRIBUITO DA**  
**DISTRIBUTED BY**



**FRENI**  
**FRIZIONI PNEUMATICHE**  
**GIUNTI**  
**CONTROLLI INDUSTRIALI**

**BRAKES**  
**PNEUMATIC CLUTCHES**  
**COUPLINGS**  
**INDUSTRIAL CONTROLS**

**SEDE CENTRALE E STABILIMENTO**  
**HEAD OFFICE AND WORKS**

**COREMO OCMEA s.r.l.**  
20090 ASSAGO (MI) ITALY  
VIA GALILEI 12  
P.O. BOX 8 ASSAGO  
TEL. +39/02.4880697 (5 linee r.a.)  
FAX +39/02.4881940  
INTERNET: [www.coremo.ocmea.it](http://www.coremo.ocmea.it)  
E-MAIL: [coremo@ocmea.it](mailto:coremo@ocmea.it)

---