

## ■ 湿式クラッチの潤滑

湿式クラッチは潤滑状態で使用するよう摩擦材料が作られているので、必ず給油して使用してください。

潤滑油には潤滑と冷却の2つの働きが要求され、また性能及び耐久性に大きく影響するので使用状況及び使用機械の潤滑を総合的に考慮して選定しなければなりません。

### 潤滑を必要とするクラッチ

OS形・OD形湿式多板機械クラッチ

HO形湿式多板油圧クラッチ

### 潤滑油の種類

クラッチに用いる潤滑油は、耐熱性が良好でなるべく粘度が低く、泡の発生しないものが理想であります。潤滑油は連結時には摩擦板間から押し出されて最後に境界摩擦となって連結しトルクを伝達します。したがって連結時間は潤滑油によって大きく影響されます。また低速回転の場合は連結時間が長くなるので、使用条件を考慮して選定することが大切です。

一般にはタービン油ISO VG32～68を使用しますが、特にドラグトルクを問題にする場合や、高速回転又は低速回転及び寒冷地で使用する場合は、マシン油ISO VG5～10を使用してください。

歯車箱に組込んで使用する場合、歯車の潤滑上から粘度の高い潤滑油を使う場合は、クラッチの動作時間が悪くなるとともにトルクの低下及びドラグトルクが大きくなるので注意を要します。

次に現在クラッチに使われている潤滑油を表1に示します。

### 潤滑方法

クラッチ・ブレーキの潤滑方法には、次の方法があります。

理想としては軸心給油が一番望ましいが、クラッチ・ブレーキの取付位置、使用条件から検討し、経済性からみて総合的に判断し決定してください。

**1**油浴潤滑(横軸で回転数1000[r/min]以下又は連結ひん度の少ない場合)

クラッチ・ブレーキの外径の1/4～1/5位を油中に浸して潤滑する方法。(図1)

ただし、歯車箱内等で歯車によって油の飛沫が、クラッチ・ブレーキに十分かかる場合は、クラッチ・ブレーキは油面上にあっても差支えありません。

**2**ふりかけ潤滑(回転数1000[r/min]以下の場合)

ポンプによって、クラッチ・ブレーキの摩擦板部分、軸受部分にも給油する方法。

(図2)

**3**軸心給油

ポンプによって、クラッチ・ブレーキの軸心から摩擦板及び軸受部分に給油する方法。回転数1000[r/min]以上の場合及び縦軸の場合又は高仕事には、軸心給油が理想的です。

軸心給油の例を図3・4に示します。

表1 推奨潤滑油

石油メーカー名	ISOグレード	エッソ	モービル石油	日本石油	昭和シェル石油	コスモ石油	出光興産	三菱石油
一般用	VG32	テレソ32	DTEオイル ライト797J	FBKタービン 32	ターボオイル T32	タービンスーパー 32	ダフニータービン オイル32	ダイヤモンド タービンオイル32
	VG46	テレソ46	DTEオイル メディアム	FBKタービン 46	ターボオイル T46	タービンスーパー 46	ダフニータービン オイル46	ダイヤモンド タービンオイル46
	VG68	テレソ68	DTEオイル ヘビーメディアム	FBKタービン 68	ターボオイル T68	タービンスーパー 68	ダフニータービン オイル68	ダイヤモンド タービンオイル68
高・低速用 寒冷地用	VG5	スピネソ5		スピノックス S5	テトラオイル C5	マイテイスーパー 5	ダフニスーパー マルチオイル5	ダイヤモンドルブ R05
	VG10	スピネソ10	ペロシティオイル NO.6	スピノックス S10	テトラオイル C10	マイテイスーパー 10	ダフニスーパー マルチオイル10	ダイヤモンドルブ R10



図1 OS形油浴潤滑



図3 OS形の軸心給油例

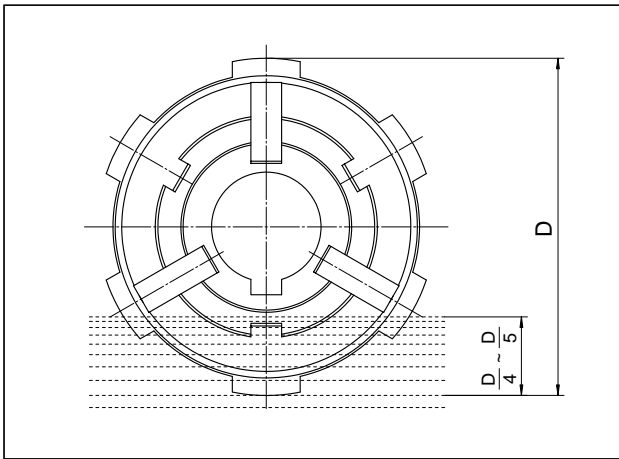

図2 OS形のふりかけ潤滑例

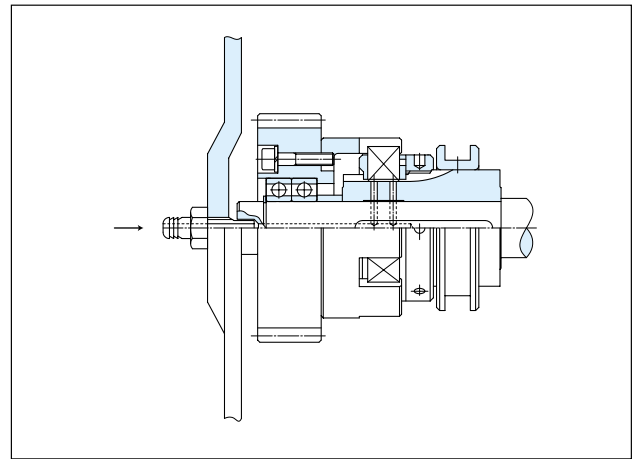

図4 HO形の軸心給油例

#### 4 給油量及び油の清浄化

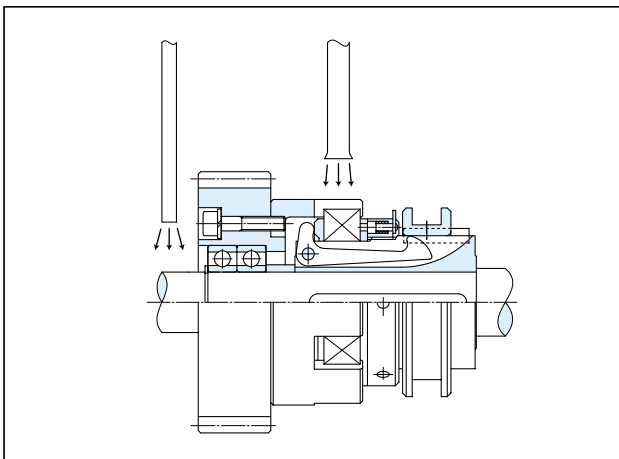
##### (1) 給油量

クラッチの潤滑は、摩擦板に油膜が構成されていればよいわけですが、冷却効果の点からは油量が多い方が有効です。しかし、多すぎるとドラグトルクが大きくなるので使用条件によって給油量を増減する必要があります。標準給油量は下記に示すとおりですが、連結、制動仕事の大きい場合は十分に給油する必要があります。

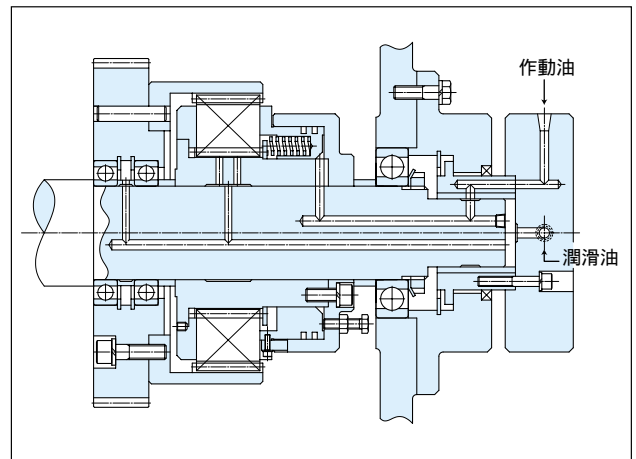
##### (2) 油温

油温は60 以下に保てるようタンク容量を大きくする必要があります。大きくとれない場合は油を循環するか、クーラ又はクラッチ箱に冷却フィンを設けることなどがが必要です。

##### (3) 油の清浄化

潤滑油は清浄なものを使用し、特にポンプ給油を行う場合には必ずオイルフィルタ(80~100メッシュ)を設け鉄粉などを除去する必要があります。

潤滑油は時々点検して油量が不足しているときは補充し、また使用経過によって汚染劣化するので定期的に交換してください。

表2 OS・OD形湿式多板機械クラッチ標準給油量(軸心給油)

形番	255	357	457	558	708	808	1008	1208	1409	1609
給油量 [cm <sup>3</sup> /min]	150	250	450	650	1000	1400	1800	2500	3000	3000

表3 HO形湿式多板油圧クラッチ標準給油量(軸心給油)

形番	1007	1207	1407	1607
給油量 [cm <sup>3</sup> /min]	2000	2500	3000	4000